

ANWEISUNGEN ZUR DECKENMONTAGE MIT OPTIONALER HALTERUNG

STAFFE-GEMELLE-RISCALDATORE TWIN-CEILING-BRACKET



Die Deckeninstallation des Heizgeräts MUSS mit dem Zubehör

STAFFE-GEMELLE-RISCALDATORE TWIN-CEILING-BRACKET

für Deckenmontage (separat erhältlich) erfolgen. Dieses Deckenhalterungs-Zubehör ermöglicht die Installation von einer oder zwei Infrarot-Deckenheizungen. Diese Halterung kann sowohl im Innen- als auch im Außenbereich installiert werden.

Die Kabel können durch die Mitte der Halterung geführt werden. Die Teleskopstange kann auf vier verschiedene Höhen eingestellt werden, von 35,5 cm bis 61



Die TWIN-Deckenhalterung enthält die folgenden Komponenten:

A Stützbügel x 1

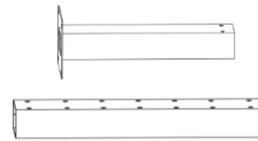

B Teleskopische Halterung x 1

C M6 x 55 Kreuzschlitzschraube, Federscheibe und Flügelmutter x 4

D Sechskantschlüssel x 1



Auswahl des Standortes

FÜR EINE DECKENINSTALLATION ERFORDERLICHE ABSTÄNDE

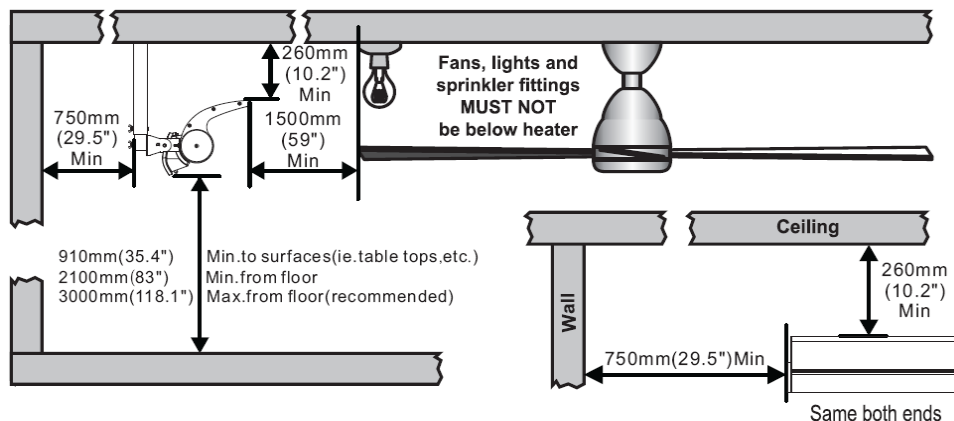

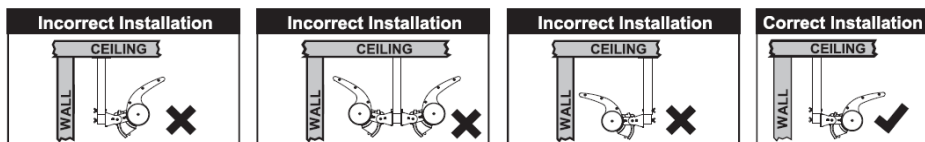
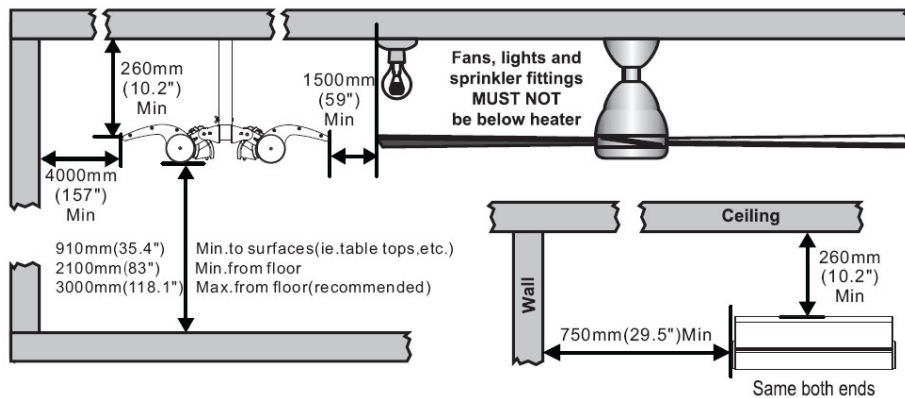

Installation

2. Stellen Sie die Höhe der Deckenhalterung ein, indem Sie die Teleskopstange in die Halterung einführen und die Schrauben in der gewünschten Höhe anbringen.

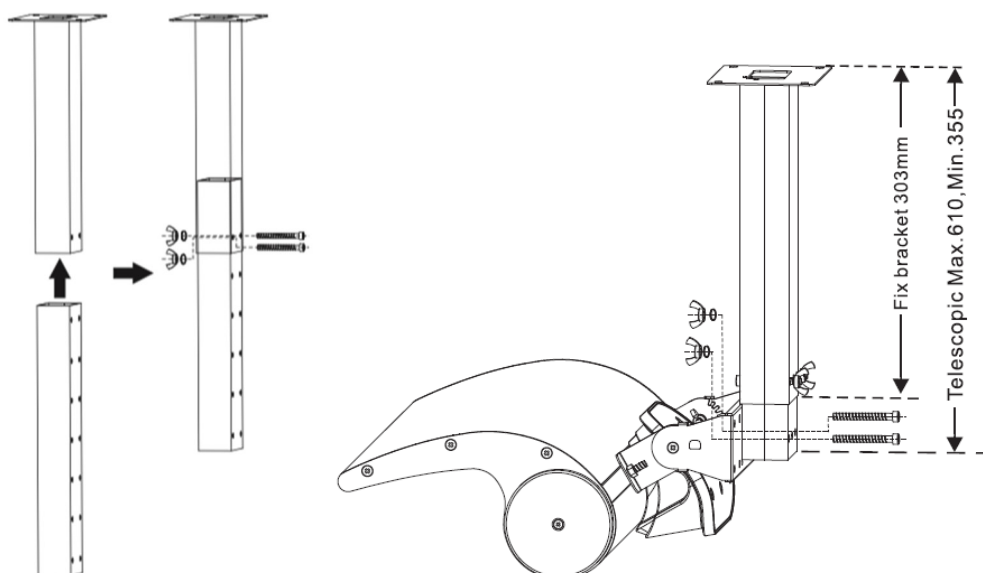

HINWEIS: Der Mindestabstand zwischen dem unteren Ende der Stange und der Decke beträgt 35,5 cm und der Maximalabstand 61 cm. Lesen Sie den Abschnitt zur Standortwahl, um sicherzustellen, dass alle Mindestabstände eingehalten wurden.

Installieren Sie das Heizgerät auf dem Montagebügel, indem Sie die einstellbaren Winkelmontagebügel auf den gewünschten Winkel einstellen und die Bügel mit einem einstellbaren Schraubenschlüssel sichern.

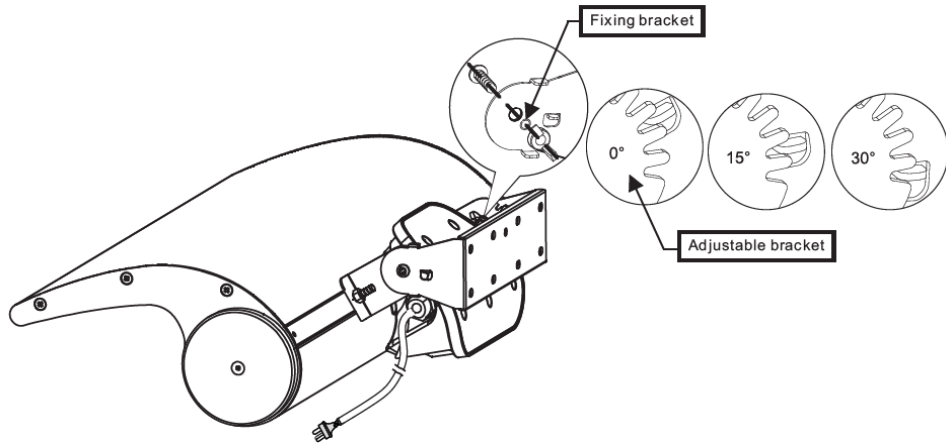

3. Befestigen Sie das Heizgerät und die Montagehalterung mit den an der Deckenmontagehalterung vorinstallierten Schrauben an der Deckenmontagehalterung. Die Bolzen müssen durch die mit **D** gekennzeichneten Löcher geschraubt

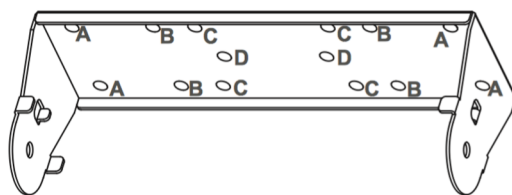

A: Holes for wall-mounted installation
 B: Holes for twin heaters tower kit installation
 C: Holes for single heater tower kit installation
 D: Holes for single or twin heaters ceiling installation

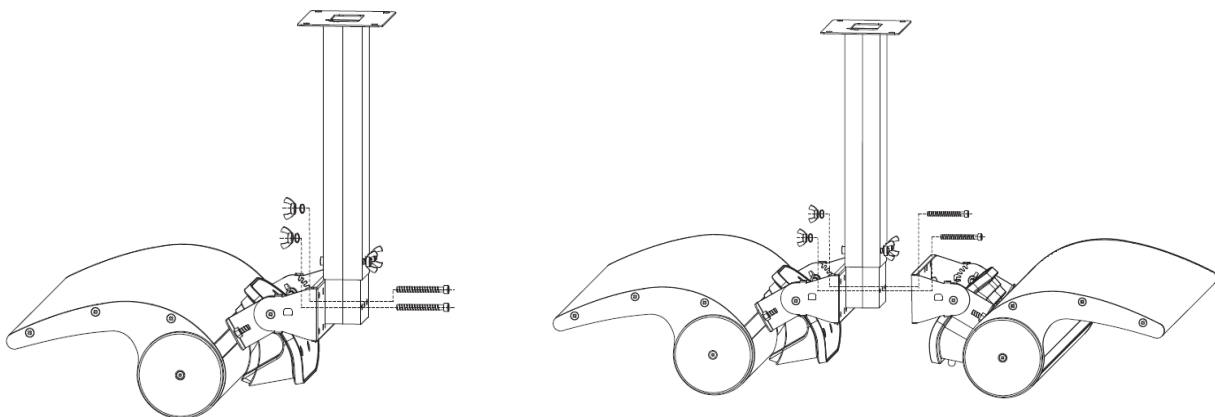

4. Befestigen Sie die Halterung an der Decke mit Dübeln, die auf Ihre Anwendung abgestimmt sind(nicht im Lieferumfang enthalten).

ANMERKUNG: Je nach Material und Ausführung der Strukturelemente der Decke muss das Heizgerät mit den richtigen Befestigungsmitteln befestigt werden. Das Gewicht jedes Heizgeräts beträgt 3,75 kg. Die Installationsstruktur, Dübel und Schrauben müssen das 5-fache Gewicht des Heizgeräts (der Heizgeräte) tragen können.

Die Installation muss von einem professionellen Installateur durchgeführt werden.

Es liegt in der Verantwortung des Installateurs, das richtige Deckenbefestigungssystem zu wählen.

Ordnungsgemäße Entsorgung dieses Produkts



Dieses Zeichen weist darauf hin, dass dieses Produkt in der gesamten EU nicht zusammen mit anderen Haushaltsabfällen entsorgt werden darf. Um mögliche Schäden an der Umwelt oder der menschlichen Gesundheit durch unkontrollierte Abfallentsorgung zu vermeiden, sollten Sie den Abfall verantwortungsbewusst recyceln, um die nachhaltige Wiederverwendung von Materialressourcen zu fördern. Um Ihr gebrauchtes Gerät zurückzugeben, benutzen Sie die Rückgabe- und Sammelsysteme oder wenden Sie sich an den Händler, bei dem Sie das Produkt gekauft haben. Sie können dieses Produkt zum umweltgerechten Recycling mitnehmen.

Produktion: FOSHAN CITY SHUNDE DISTRICT WARMTEK ELECTRICAL CO., LTD.

Anschrift: N.302 NEUNZEHN GEBÄUDE, PHASE 3, RONGLI TIANFULAI INDUSTRIEPARK,
RONGGUI, SHUNDE, FOSHAN, GUANGDONG, CHINA

Made in China Importiert in Italien durch M.P.C. srl Via Pulci 15 20126 Mailand Italien

Tel +39 02 47758004 E-Mail info@mpcshop.it sito web www.sinedtechnology.com

Die Marke SINED und das Logo SINED sind von Sined Ventas Online S.L.U. eingetragen

EUTM 018196373